

Δ ρ α σ τ η ρ ι ό τ η τ α

Η Έλλη για το μάθημα της τεχνολογίας σχεδίασε στο τετράδιό της τα πτερύγια ενός ανεμόμυλου και ένα κύκλο στο κέντρο.

Ο καθηγητής των μαθηματικών, όταν είδε το σχέδιο, κατασκεύασε εννέα ακόμα κύκλους μέσα στα πτερύγια.

Στη συνέχεια είπε στην Έλλη να γράψει τους ακέραιους από το ένα έως το δέκα, από ένα σε κάθε κύκλο, έτσι ώστε τα αθροίσματα των αριθμών που βρίσκονται σε κάθε πτερύγιο να είναι ίσα.

Για να βοηθήσει (;) την Έλλη, έγραψε τους αριθμούς 1, 3, 6 και 10.

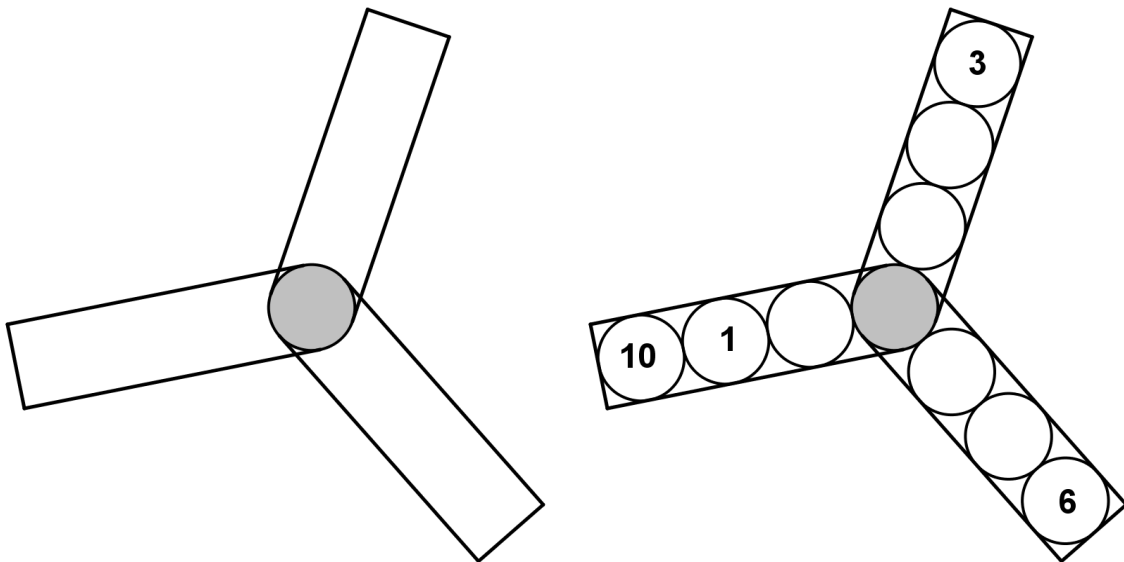

- (1) Υπολογίστε το άθροισμα $1+2+3+4+5+6+7+8+9+10$.
- (2) Ποιον αριθμό πρέπει να γράψει η Έλλη στον χρωματισμένο κύκλο;
- (3) Συμπληρώστε τους υπόλοιπους αριθμούς στο παραπάνω σχήμα σύμφωνα με τις οδηγίες του μαθηματικού της Έλλης.
- (4) Πόσες διαφορετικές λύσεις έχει το πρόβλημα;
- (5) Χρησιμοποιήστε τα γεωμετρικά σας όργανα και σχεδιάστε τα πτερύγια και τους κύκλους όπως στο παραπάνω σχήμα.